

48. RIDA I ETT L – Nationell uppgift

UTSEENDE

Uppgiften utgörs av en bred gång gjord av bommar som är fixerade i marken i en L-form. Banläggaren väljer om gången byggs till höger eller till vänster.

- Utvändig längd: 12 meter
- Bredd: ingång 2 meter, utgång 3 meter
- Jämnt underlag
- Undvik

UTRUSTNING

- 2 röda flaggor
- 2 vita flaggor
- 1 nummerskylt
- 7 runda eller halvrunda bommar á 4 meter
- 5 runda eller halvrunda bommar á 3 meter

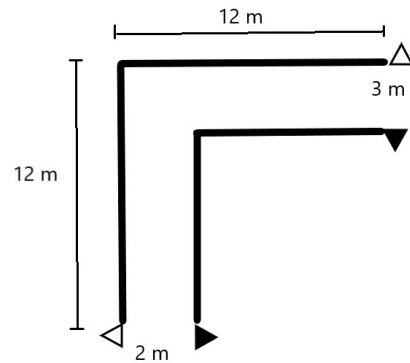

MÅLSÄTTNING

Rida i ett L utan att slå i bommarna samt bibehålla den valda gångarten.

EFFEKTIVITET – följande ger fel

Före uppgiften

- Varje utbrytning
- Varje korrigerad felridning
- Varje ryggning
- Varje vägran
- Varje volt

Vägen fram till uppgiften bedöms och ger fel i Effektivitet.

Inne i uppgiften

- Varje gång hästen vidrör/slår i bommarna
 - Varje halt
 - Varje ryggning
 - Varje gångartsbyte (dock ej återtagande av den ursprungliga gångarten)
- T ex: Galopp – trav – galopp = 1 fel (återtagande av ursprunglig gångart)
Galopp – trav – skritt = 2 fel
Trav – Tölt – Galopp = 2 fel

VAL AV GÅNGART

- Galopp
- Trav
- Tölt
- Skritt

Lägsta gångarten ekipaget har ridit i under uppgiften ger gångartspoängen. Tölt och trav ger samma gångartspoäng. **Korsgalopp bestraffas inte i Lättklass.**

STRAFFPOÄNG

- Brutalitet, grova ryttarhjälp
- Hästen slår i hindermaterialet hårt
- Ryttare mycket obalanserad
- Hov utanför uppgiftens sidomarkeringar